

HELDEN MIT STARKEM ARM

Kramer Teleskoplader bis 9,50 m Stapelhöhe



KRAMER
on the safe side



Teleskoplader für die professionelle Bauwirtschaft

Erhältlich bei Ihrem Kramer-Händler

Unter dem traditionsreichen Markennamen Kramer entwickelt und produziert die Kramer-Werke GmbH kompakte Radlader, Teleskopradlader und Teleskoplader mit hoher Wendigkeit, Geländegängigkeit und Effizienz. In den Anfangsjahren der mehr als 90-jährigen Firmengeschichte machte sich das Unternehmen schnell einen Namen als Hersteller von Traktoren. Heute ist die Kramer-Werke GmbH ein produzierendes mittelständisches Unternehmen, das nicht nur viel Wert auf die eigene Forschung und Entwicklung legt, sondern auch ein breites Sortiment für den Materialumschlag anbietet. Alle Produkte aus dem Hause Kramer zeichnen sich durch fortschrittliche Technik und höchste Qualität aus. Aufgrund der jahrzehntelangen Erfahrung in der Entwicklung und Produktion von Lademaschinen sind diese ideal auf die Kundenbedürfnisse abgestimmt. Durch die lange Firmengeschichte und den kontinuierlichen Unternehmenserfolg ist Kramer optimal für kommende Herausforderungen aufgestellt, denn Zukunft braucht Herkunft.



Perfekt aufeinander abgestimmt

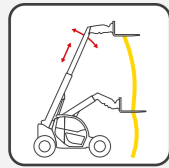

Smart Handling

Sicheres, komfortables und zugleich effizientes Arbeiten macht das intelligente Fahrerassistenzsystem Smart Handling mit drei Modi in Serie möglich.

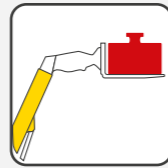

Hohe Nutzlasten

Dank der hohen Nutzlasten sind unsere Teleskoplader darauf ausgelegt, einen schnellen und hohen Materialumschlag zu realisieren.

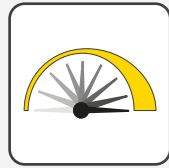

ecospeed & ecospeedPRO

Mit den ecospeed & ecospeedPRO Getrieben beschleunigt die Maschine vom Stillstand bis auf maximal 40 km/h ohne einen einzigen Schaltvorgang durchzuführen.

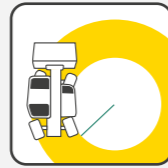

Optimaler Wendekreis

Auch auf engen Hofstellen ist der Einsatz der wendigen Teleskopen möglich.

Alle Teleskoplader der großen Baureihe im Überblick:

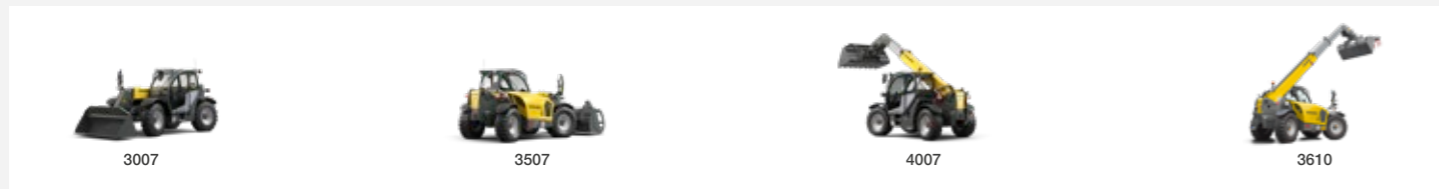

Mit Kramer auf der sicheren Seite

Die traditionsreiche Marke Kramer ist seit vielen Jahren im Markt etabliert und steht dabei ganz besonders für einen Wert: **Sicherheit**. Die hohe Qualität der innovativen Maschinen ist dabei nur ein Aspekt. Auch als Unternehmen ist Kramer eine sichere Wahl für Kunden und Händler, da die Erfahrung und Innovationskraft des Unternehmens für Investitions- und Zukunftssicherheit sorgt. Kurzum – mit Kramer ist man stets auf der sicheren Seite: **„Kramer – on the safe side!“**

➔ **ON THE SAFE SIDE**

Inhaltsverzeichnis

Kramer Teleskoplader

Vielseitig
Robust
Effizient

04

Fahrerassistenzsysteme

Smart Driving
Smart Loading
Smart Handling

06

Ladeanlage und Heck

Teleskoparm
Heckanbau

10

Antriebsstrang

Fahrertrieb
Motoren

12

Teleskoplader auf einen Blick

Allrounder 3007 - 3610
Leistungsklasse 4507 - 5509

14

Kabinenkonzept

Aufbau
Ausstattung
Bedienelemente

16

Maschinen-Highlights

Motoren
Fahrertrieb
Hydraulik

18

Maschinenkomponenten und Zubehör

Anbaugeräte
Schnellwechselsystem
Reifenprofile

20

Technische Daten und Abmessungen

26

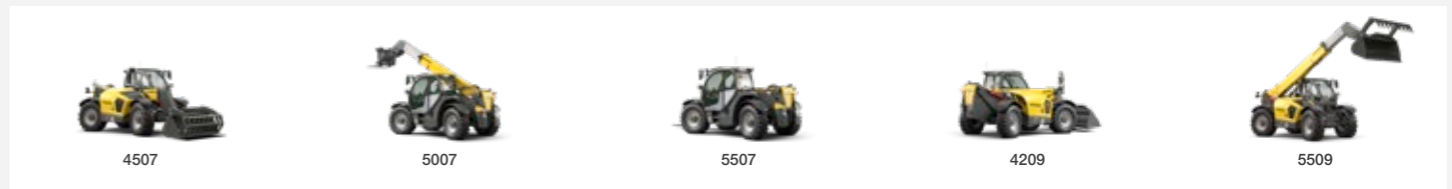

Teleskoplader mit Radladereigenschaften

Bestens gerüstet für die Bauwirtschaft

Von Beginn an waren die härtesten Anwendungen das Maß aller Dinge für die Entwicklung der Kramer Teleskoplader. Basierend auf dem Know-How aus der Radlader-Entwicklung wurden die Maschinen konsequent auf Robustheit und Zuverlässigkeit ausgelegt. Dies zeigt sich zum Beispiel am torsionssteifen Schwerlastrahmen, der durch seine geschlossene Bauweise und großen Materialstärken die hohen Nutzlasten der Maschinen sicher aufnehmen kann.

Ab dem 4507 wird der Teleskoparm zusätzlich seitlich im Rahmen abgestützt, um die Kräfte bei Ladearbeiten großflächig in den Rahmen einzuleiten. Genauso wie der Rahmen wurden auch alle anderen Komponenten wie zum Beispiel die Achsen, der Fahrtrieb, das Hydrauliksystem, der Teleskoparm sowie die Schnellwechsellplatte für die harten Arbeiten ausgelegt.



Flexibilität im Einsatz

Heben Sie Ihre Ansprüche in allen Bereichen

Mit den Kramer Teleskopladern können Sie die täglichen Arbeiten problemlos bewältigen. Die Maschinen unterstützen Sie dabei nicht nur mit beeindruckender Leistungsfähigkeit, sondern auch durch serienmäßige Fahrerassistenzsysteme sowie durch die komfortable und auf maximale Ergonomie ausgelegte Fahrerkabine.



Beeindruckend vielseitig

Die Kramer Teleskoplader sind die perfekten Helfer, denn ob bei Stapeln oder Material verladen, mit unseren leistungsstarken Alleskönnern und einer großen Auswahl an Anbaugeräten ist jeder Job schnell erledigt. Die Teleskoplader lassen sich darüber hinaus mit einer ganzen Reihe an weiteren Ausstattungsoptionen ergänzen. So lassen sich die Maschinen passgenau auf Ihre Bedürfnisse anpassen und ermöglichen eine maximale Vielseitigkeit.



Beeindruckend robust

Auf die Teleskoplader kann man sich in Sachen Robustheit und Langlebigkeit verlassen. Einen entscheidenden Beitrag leistet hier der Laststabilisator für den Teleskoparm. Die Hub-, Kipp- und Teleskopzylinder sind mit einer Endlagendämpfung ausgestattet, um Druckspitzen im Hydrauliksystem bzw. ein Schwanken der Maschine abzufangen – Fahrer und Maschine werden so optimal vor Erschütterungen geschützt.



Beeindruckend effizient

Viel Material in wenig Zeit umschlagen, dafür wurden die Kramer Teleskoplader gebaut. Neben der komfortablen Bedienung sorgt vor allem das Fahrerassistenzsystem „Smart Handling“ für einen effizienten und präzisen Materialumschlag. Das System bietet drei Modi, damit der Anwender in jeder Situation unterstützt werden kann. Zusätzlich bietet die Maschine serienmäßig einen feinfühligsten stufenlosen Fahrtrieb, der ohne Kraftunterbrechung vom Stillstand bis zur Maximalgeschwindigkeit beschleunigen kann. Darüber hinaus kann die Maschine optional mit einer Schaufelrückführautomatik inkl. Rüttelfunktion ausgestattet werden, um die Ladezyklen noch weiter zu verkürzen.

Fahrerassistenzsystem - Smart Driving

Motordrehzahlreduzierung bei maximaler Geschwindigkeit

Die intelligente Motordrehzahlreduzierung „Smart Driving“ passt die Motordrehzahl beim Erreichen der Maximalgeschwindigkeit an die Leistungsanforderungen des Fahrtriantriebs an. Dadurch wird die Geräuschentwicklung, der Kraftstoffverbrauch sowie die Belastung einzelner Bauteile minimiert. Für die Maschinen mit ecospeed-Fahrtrieb kann die Drehzahl auf 2000 U/min reduziert werden, bei den Modellen mit ecospeedPRO sogar auf bis zu 1550 U/min.

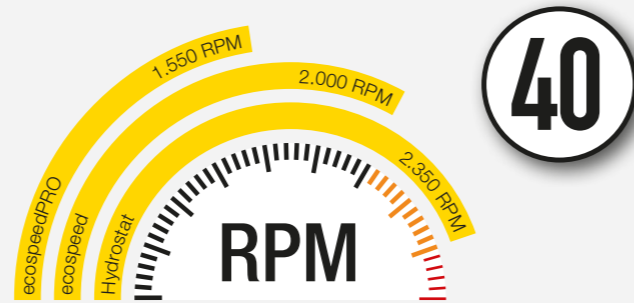

Fahrerassistenzsystem - Smart Loading

Schaufelrückführautomatik für schnellere Ladespiele

Die Schaufelrückführautomatik „Smart Loading“ mit Rüttelfunktion sorgt für schnellere Ladespiele, geringeren Materialverlust und den Schutz vor Beschädigungen am Anbaugerät sowie der Maschine.

Mit der Schaufelrückführautomatik kann das Anbaugerät aus jeder Ausgangslage automatisch in eine zuvor einprogrammierte Soll-Position gefahren werden. Dadurch werden die Taktzeiten bei Verlade- und Stapelarbeiten reduziert und der Fahrer spürbar entlastet.

Um die Schaufel trotz klebriger Güter schnell entleeren oder das Material präzise portionieren zu können, steht dem Fahrer die Rüttelfunktion zur Verfügung. Das Anbaugerät beginnt mit Drücken der Tastenkombination um die Ausgangsposition herum zu vibrieren, damit sich feuchte oder anhaftende Güter mühelos aus dem Anbaugerät entfernen lassen.

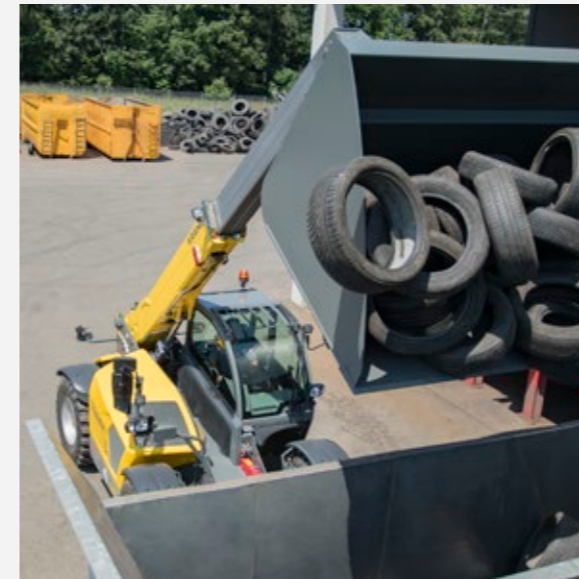

Fahrerassistenzsystem - Smart Handling

Alles unter Kontrolle auch im Grenzbereich

Maximale Nutzlast, voll austeleskopierte Ladeanlage, Motordrehzahl am Anschlag – das Smart Handling Überlastschutz-System hat die Situation zu jeder Zeit unter Kontrolle. Das intelligente Fahrerassistenzsystem verhindert zum einen, dass Lasten in den Überlastbereich gelangen und die Maschine deshalb in Längsrichtung umzukippen droht. Zum anderen nimmt es dem Fahrer viele Routinearbeiten, wie z.B. Aus- und Einfahren des Teleskoparms ab, sodass er sich auf die wesentlichen Aspekte seiner Arbeit konzentrieren kann.



Die drei Funktionsmodi erklärt

Schaufelmodus



Beim Absenken der Ladeanlage wird der Teleskoparm automatisch eingezogen. So wird die Ladung immer so nah wie möglich am Fahrzeug geführt und es kommt auch bei maximalen Nutzlasten nicht zu kritischen Situationen. Der Schaufelmodus eignet sich ideal für die Verladung von Schüttgütern.

Stapelmodus



Beim Anheben und Absenken der Ladeanlage wird das Anbaugerät in einer vertikalen Linie nach oben und unten bewegt, das heißt der Teleskoparm fährt automatisch aus und ein und die Ladung wird in einer geraden Linie nach oben bzw. unten gefahren. Somit bleibt die Ladung immer im sicheren Bereich und die Stapelarbeit in großen Höhen wird vereinfacht.

Smart Handling - einfach anwählen

Ein Moduswechsel erfolgt über den Dreistufen- Wahlschalter (rechtes Bild). Zur kurzzeitigen Überbrückung des Überlastsystems muss der linke Tastschalter dauerhaft gedrückt werden.

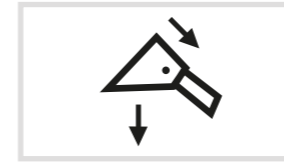

Schaufelmodus

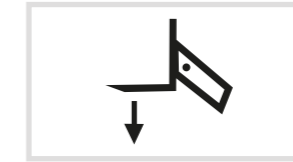

Stapelmodus



manueller Modus

Manueller Modus



Im manuellen Modus werden von der Maschine keine automatischen Bewegungen der Ladeanlage ausgeführt. Der Überlastschutz ist selbstverständlich weiterhin aktiv und stoppt die Ladeanlage sobald die Überlastgrenze erreicht wird. An diesem Punkt sind nur noch das Einteleskopieren, das Anheben der Ladeanlage und das Auskippen des Anbaugeräts möglich.

Joystick Handhabung

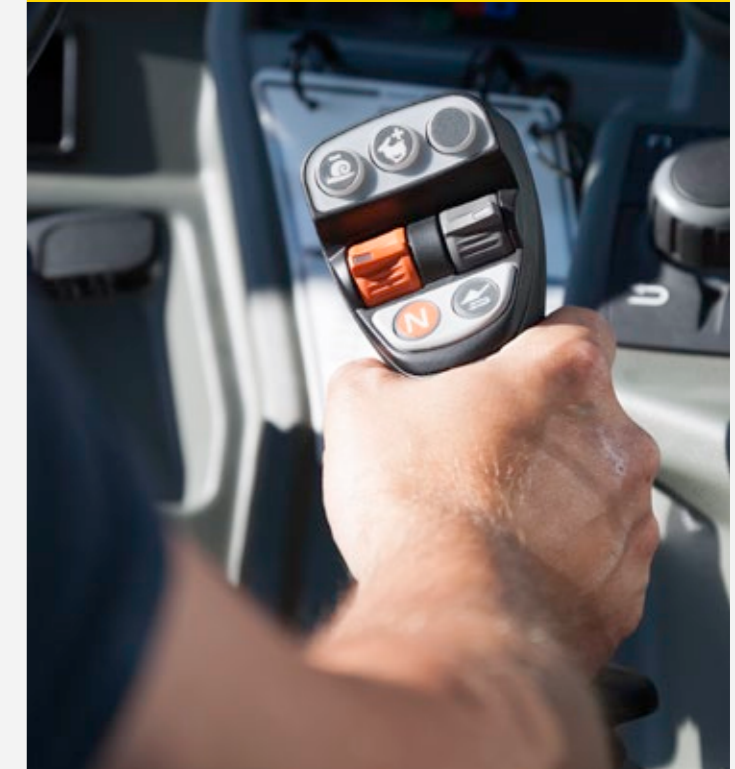

Mit dem ergonomischen Joystick haben Sie die ganze Maschine unter Kontrolle. Mit bis zu 17 Funktionen können die wichtigsten Aufgaben erledigt werden, ohne dabei den Joystick loszulassen oder umzugreifen. Bei den Modellen vom 3007 bis zum 3610 ist der Joystick an der Kabinenkonsole befestigt, bei den Modellen der Leistungsklasse 4507 bis 5509 ist der Joystick direkt am Fahrersitz fixiert.

Kraftvoller Teleskoparm

Gemacht für die härtesten Anwendungen

Die Ladeanlage ist aus einem hochfesten und verwindungssteifen Kastenprofil gefertigt. Um die einwirkenden Kräfte auch bei ausgefahrenem Teleskoparm sicher übertragen zu können, beträgt die Überdeckungsfläche von Innen- und Außenarm mindestens einen Meter. Beide Armhälften werden mit 13 Polyamid-Gleitelementen verbunden, zum besten Schutz gegen Verschleiß.

Von außen einwirkende Kräfte werden über den großen Hauptbolzen und dessen massive Lagerung in den Rahmen übertragen. Bei den Modellen 4507 bis 5509 wird die Ladanlage bei Schubarbeiten zusätzlich im Rahmen seitlich abgestützt, sodass die Kräfte direkt in den Rahmen eingeleitet werden. Die serienmäßige Endlagendämpfung im Hub-, Ausschub- und Kippzylinder ermöglicht ein komfortables Arbeiten und der optionale Laststabilisator sorgt für maximalen Fahrkomfort.

Eine Besonderheit stellt der 3610 mit seinem doppelten Teleskopausschub dar. Er ermöglicht bei kompakten Fahrzeugabmessungen eine noch größere Hubhöhe und Reichweite. Der innere und äußere Teleskopausschub fahren beim Teleskopieren synchron ein bzw. aus. So sind gleichmäßige und ruckfreie Bewegungen über den gesamten Ausschub gewährleistet. Die gleichmäßige Überdeckung der Elemente führt zu maximaler Stabilität des Hubarms.

Multifunktionaler Heckanbaubereich

Maximale Vielseitigkeit für alle Aufgaben

Nicht nur im Frontbereich zeichnen sich die Kramer Teleskoplader durch die verschiedenen Schnellwechselsysteme und vielzähligen Hydraulikoptionen aus. Auch im Heck erfüllen die Teleskoplader alle Anforderungen. Für den Anhängerbetrieb stehen verschiedene Anhängerkupplungen zur Auswahl, die entweder rahmenfest oder auch höhenverstellbar sind. Als zusätzliche Anhängerbremse stehen ein Zweikreis-Druckluftsystem und eine Zweikreis-Hydraulikbremsanlage zur Verfügung. Im Bereich der Hydraulikanschlüsse sind ein einfachwirkender Kipperanschluss und ein doppeltwirkender Hydraulikkreis optional erhältlich.

In der
Höhe
verstellbar!

Seitliche Führung der Ladeanlage



Rahmenverstärkung am Hauptlager



- seitliche Führung des Teleskoparms bei Schubarbeiten (bei den Modellen 4507 - 5509)
- einfaches Austauschen oder Nachstellen der Gleitelemente
- geschlossene Rahmenstruktur

- großflächige Einleitung der Torsionskräfte in den gesamten Rahmen
- große Hauptbolzen und Hauptlagerdurchmesser für maximale Robustheit

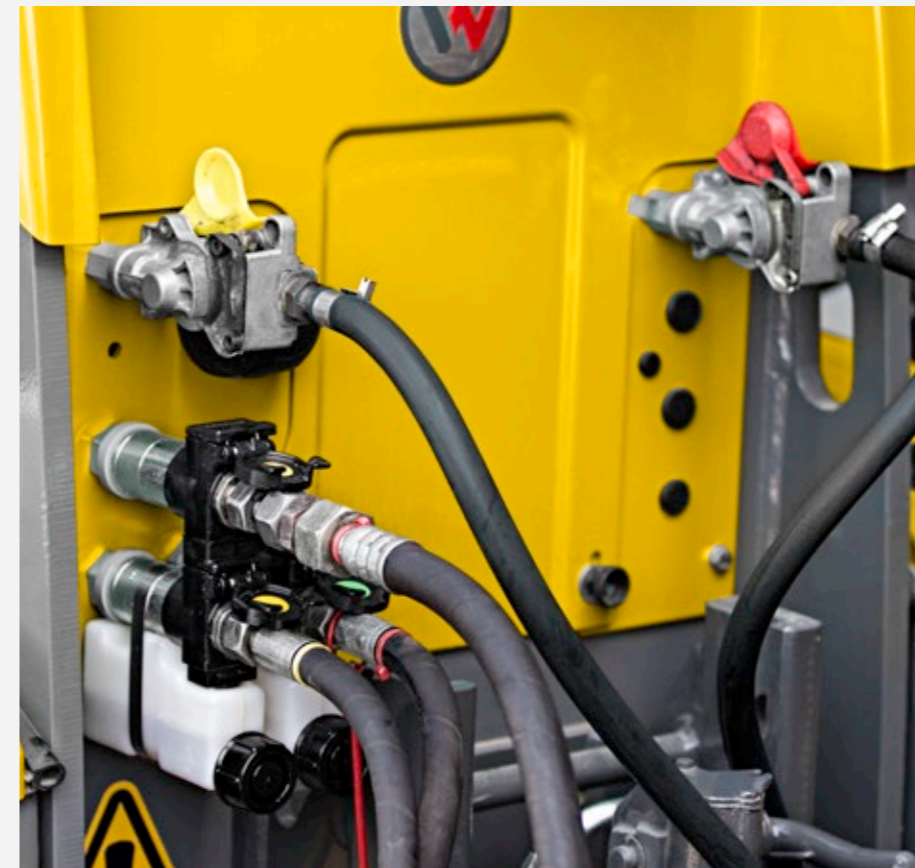

Staufach in den Heckgewichten beim 4507 - 5509

Stufenlos wirtschaftlich

Das Kramer Schnellganggetriebe



Alle Kramer Teleskoplader werden von einem elektronisch geregelten Hydrostatgetriebe angetrieben. Dadurch werden der beste Fahrkomfort und die maximale Schubkraft in einem Getriebe vereint und stehen Ihnen als Fahrer jederzeit zur Verfügung. Durch die großen Schwenkwinkel der Hydrostateinheit beschleunigen die Maschinen vom Stillstand bis auf maximal 40 km/h ohne einen einzigen Schaltvorgang. Dank dieser Technik steigern Sie ihre Produktivität und senken gleichzeitig ihre Kosten für Kraftstoff und Arbeitszeit.

Je nach Modell können die Teleskoplader mit verschiedenen Getriebevarianten ausgerüstet werden. Die Modelle der Allround-Klasse 3007 bis 3610 sind serienmäßig mit einem robusten Hydrostat ausgestattet, mit dem eine Maximalgeschwindigkeit von bis zu 30 km/h erreicht werden kann.

Die Teleskoplader 3507, 4007 und 3610 können optional mit dem ecospeed Weitwinkelhydrostat-Getriebe ausgerüstet werden, mit dem das Fahrzeug die Endgeschwindigkeit von 40 km/h erreicht.

In den Maschinen der Leistungsklasse 4507 bis 5509 ist entweder das ecospeed-Getriebe oder das ecospeedPRO-Getriebe verbaut. Letztere zeichnet sich durch eine nochmals gesteigerte Schubkraft und die verbesserte Funktionalität der Drehzahlabenkung Smart Driving aus. Für Kunden mit maximalen Ansprüchen an die Schubkraft stehen die Modelle 4507 bis 5509 auch mit einer 30 km/h Getriebeübersetzung zur Verfügung, welche die Schubkraft nochmals um bis zu 25 % steigert.



Serienmäßige Drehzahlabenkung bei ecospeed und ecospeedPRO zur Schonung von Fahrer und Maschine.

Drei frei wählbare Fahrstufen

Die Fahrstufen können während der Fahrt einfach gewechselt werden. Der Wechsel erfolgt komfortabel über zwei Tasten auf dem Joystick und wird sofort mit dem entsprechenden Symbol im 7-Zoll Display angezeigt (s. unten). Zusätzlich zu den drei Fahrstufen steht optional eine Langsamfahreinrichtung mit elektronisch geregelter Handgas zur Verfügung.



Schnecke: 0 - 7 km/h

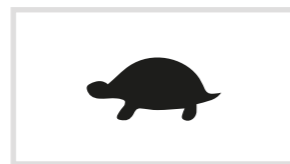

Schildkröte: 0 - 15 km/h



Hase: 0 - 20 km/h
(0 - 30 / 0 - 40 km/h)

Leistungsstarke Motoren

Für jeden Einsatz mit reduziertem Verbrauch

Für maximale Antriebsleistung bei minimalem Kraftstoffverbrauch wurde für alle Maschinen der passende Motor ausgewählt. Die Modelle vom 3007 bis 5007 inkl. dem 4209 sind mit dem Deutz TCD 3.6 mit 100 kW und die beiden Spitzenmodelle 5507 und 5509 mit dem noch leistungsstärkeren TCD 4.1 mit 115 kW, ebenfalls von Deutz, ausgestattet.

Alle Kramer Maschinen erfüllen die aktuelle Abgasstufe V. Je nach Modell und Motorleistung erfolgt die Abgasnachbehandlung über unterschiedliche Systeme. Der Deutz TCD 3.6 und der Deutz TCD 4.1 werden serienmäßig mit einem DOC, DPF und SCR verbaut.

Leistungskurve Deutz TCD 3.6 (3007 - 5007 und 4209)

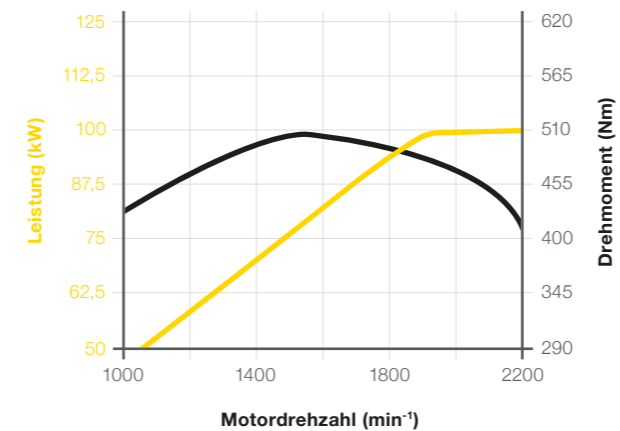

Leistungskurve Deutz TCD 4.1 (5507 und 5509)

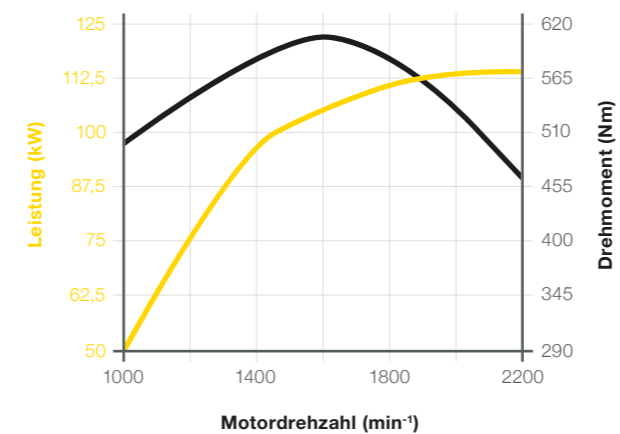

Wassergekühlter 4-Zylinder Reihenmotor mit gekühlter externer Abgasrückführung, Turboaufladung sowie Ladeluftkühlung.

Einfach die richtige Auswahl treffen

Entdecken Sie die Kramer Produktpalette der Teleskoplader

Die Allrounder für den vielseitigen Einsatz (3007, 3507, 4007, 3610)

Die Allrounder sind dank ihrer Kombination aus hohen Nutzlasten, der unschlagbaren Wendigkeit, dem dynamischen Allradantrieb und dem geringen Einsatzgewicht die Allzweckwaffe auf jedem Betrieb. Durch eine einfache Grundausstattung und eine Vielzahl an Optionen kann diese Maschinenklasse an alle Bedürfnisse und Einsatzsituationen angepasst werden.



bis 9,50 m
Stapelhöhe
beim 3610

Die Leistungsklasse für besonders hohe Nutzlasten (4507, 5007, 5507, 4209, 5509)

Die Konstruktion dieser Maschinenklasse wurde für den professionellen Einsatz noch einmal verstärkt und mit einer hochwertigen Grundausstattung ergänzt. So ist hier z.B. die Load Sensing Hydraulik, das ecospeed bzw. ecospeedPRO Getriebe und die 100 % zuschaltbare Differentialsperre an der Vorderachse serienmäßig verbaut. Darüber hinaus gibt es ein umfangreiches Optionsangebot, das keine Wünsche offen lässt.



bis 5,5 t
Nutzlast beim
5507 & 5509

Original Kramer Anbaugeräte machen Ihre Maschine zum Alleskönner

In Kombination mit einem passenden Anbaugerät erreichen Sie mit Ihrer Maschine maximale Produktivität. Mit einem Kramer Anbaugerät können Sie sicher sein, dass Sie die volle Leistung unserer Radlader nutzen können, denn:

- Fahrzeug und Anbaugerät sind perfekt aufeinander abgestimmt
- Alles kommt aus einer Hand, somit sind alle notwendigen Abnahmen und Eintragungen vorhanden
- Mit einem durchdachten Design mit vielen technischen Details sind die Anbaugeräte robust und langlebig

Komfortabler Arbeitsplatz

Draußen alles im Blick

Das Kabinenkonzept der Kramer Teleskoplader wurde auf die Bedürfnisse des Fahrers ausgerichtet. Dabei standen Funktionalität, Ergonomie und Fahrkomfort immer im Vordergrund der Entwicklung.

Der Komfort beginnt schon beim Einstieg in die Kabine mit den rutschfesten Stufen, welche individuell eingestellt werden können. Von innen besticht die Kabine durch ihr erstklassiges Platzangebot, die hervorragende Rundumsicht und viele weitere Details, wie dem Intervallscheibenwischer, die in Neigung und Höhe verstellbare Lenksäule, die optionale Ablage mit Kühlmöglichkeit oder das Radio mit DAB+ und Bluetooth-Freisprechanlage. Mit der optionalen Klimaanlage und dem Sitz mit Luftfederung können auch lange Arbeitstage noch komfortabler gestaltet werden.



Technische Highlights

Einfache Bedienung – Innovatives Kabinendesign

Display



Der Teleskoplader besitzt ein modernes Bedienkonzept mit großem 7-Zoll LCD Display. Der Aufbau des Displays ist einfach und intuitiv gehalten. Alle wichtigen Fahrzeugdaten und Funktionen werden im Hauptmenü angezeigt. Die Helligkeit lässt sich regulieren und individuell Ihren Bedürfnissen anpassen. Die optionale Rückfahrkamera ermöglicht eine verbesserte Sicht nach hinten.

Jog Dial



Die Kabine ist mit einem sogenannten Jog Dial ausgestattet. Damit lassen sich alle wichtigen Maschineneinstellungen, wie z.B. die Ölmenge aller Steuerkreise, komfortabel einstellen. Die wichtigsten Betriebsdaten können mit dem Dreh- und Drückrad ganz nach den Anforderungen des Fahrer angezeigt und angepasst werden.

Hydraulikgeschwindigkeit



Über das Display und das Jog Dial kann die Geschwindigkeit der Arbeitshydraulik für das Heben- und Senken des Hubarms sowie das Ein- und Auskippen der Anbaugeräte in drei Stufen angepasst werden. Der Fahrer kann dadurch immer das richtige Maß zwischen Geschwindigkeit und Präzision auswählen.

Joystick



Mit dem ergonomischen Joystick haben Sie die ganze Maschine im Griff. Mit bis zu 17 Funktionen auf dem Joystick haben Sie die wichtigsten Maschinenfunktionen griffgünstig in einer Hand.

Schalterkonzept



Alle Schalter und Taster der Maschine sind farblich markiert, sodass der Fahrer die gewünschte Funktion schneller finden kann. Die Taster mit einer Sicherheitsfunktion sind rot, die für die Hydraulik sind grün, für die Elektrik grau und für den Fahrantrieb blau. Um auch bei Dunkelheit immer den richtigen Schalter nutzen zu können, leuchten alle Bedienelemente.

Panorama-Frontscheibe



Jederzeit alles im Blick: Alle Kramer Teleskoplader haben eine durchgehende Frontscheibe, ohne störende Querstreben. Die Scheibe wurde soweit wie möglich nach oben und unten gezogen, sodass der Fahrer die Verriegelungsbolzen beim Anbaugerätewechsel sofort sehen kann und auch das Anbaugerät bei maximaler Stapelhöhe noch im Sichtfeld hat.

Maschinen-Highlights auf einen Blick

Robust, vielseitig und effizient bis ins letzte Detail

Smart Handling
Überlastsicherung gepaart mit höherer Produktivität

Leistungsstarke Arbeitshydraulik
mit Load Sensing und bis zu 187 l/min für schnellste Arbeitsspiele

Teleskoparm
mit Laststabilisator und Endlagendämpfung in allen Zylindern

Optimale Rundumsicht
dank optionaler Kabinenerhöhung um ca. 18 cm (3007 bis 3610 Option) und außenliegendem FOPS-Gitter. Die Längsstreben neigen sich gemäß des Sichtfeldes vom Fahrer nach außen (3007 bis 3610 mit hoher Kabine und 4507 bis 5509 Serie)

Leistungsstarke Deutz Motoren der EU Abgasstufe V
mit einer Maximalleistung von bis zu 115 kW (156PS) und einer weit öffnenden Motorhaube für einfache Wartungen

Stufenloser Fahrtrieb
für feinfühliges Arbeiten und hohe Schubkräfte

Serienmäßige Drehzahlabsenkung
bei ecospeed und ecospeedPRO zur Schonung von Fahrer und Maschine

Manueller Hundegang als vierte Lenkart für noch mehr Flexibilität beispielsweise beim Verdichten des Silos. Dabei wird die Hinterachse blockiert und die Vorderachse bleibt frei lenkbar

Massive Schnellwechselplatte
mit vier Verbindungspunkten (je 50 mm Durchmesser) für den perfekten Sitz des Anbaugerätes

Komfortable Kabine
für stressfreies Arbeiten und erhöhte Konzentration

Modernes Bedienkonzept
mit 7"-LCD-Display, All-In-One Joystick und Jog Dial Bedienelement für angenehme Maschinensteuerung

Einfacher Kabineneinstieg
für bequemes Ein- und Aussteigen durch Aussparung im Kabinenboden und treppenartiger Anordnung der Stufen

Verwindungssteifer Rahmen
in Kastenprofilbauweise mit seitlicher Abstützung für den Teleskoparm bei den Modellen 4507 - 5509

Schwerlastachsen
für maximale Langlebigkeit des Fahrzeuges

Kabineneinstieg mit Aussparung



Doppelter Teleskopaus Schub 3610

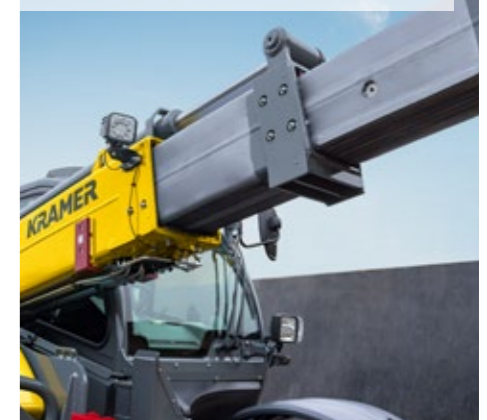

Perfekte Rundumsicht



Zwei Kabinenhöhen



Manueller Hundegang



Michelin BIBLOAD 540/70 R24



FOPS-Gitter



Geräuschreduzierte Kabine



Vielfältige Aufgaben

Immer die passenden Anbaugeräte

Ganz egal welche Herausforderungen ihr Arbeitstag für Sie bereithält: Mit unseren Anbaugeräten behalten Sie die Lage stets unter Kontrolle. Dank des robusten Schnellwechselsystems können Sie das passende Anbaugerät für jede Aufgabe an Ihren Kramer Teleskoplader anbauen.

Welches Anbaugerät Sie benötigen, entscheiden Sie selbst ganz nach Ihrem Bedarf. Mehr zu unseren Anbaugeräten erfahren Sie unter: www.kramer.de/Anbaugeraete

Wechsel in Bestzeit!



Anbaugeräte-Sortiment



Stapeleinrichtung



Stapeleinrichtung
Gabelzinken schwimmend gelagert

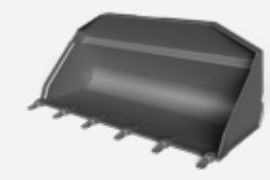

Standardschaufel mit Aufreißzähnen

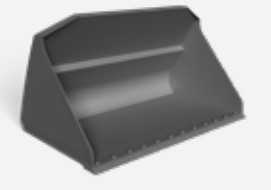

Standardschaufel ohne Aufreißzähnen

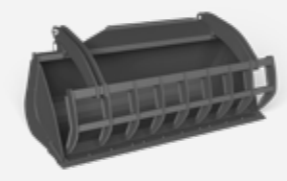

Multiserviceschaufel

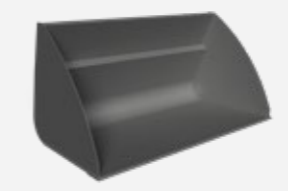

Schüttgutschaufel

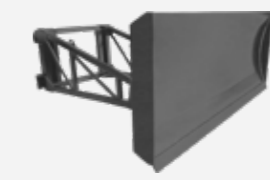

Materialschieber



Kranausleger

Genaue Spezifikationen und Verfügbarkeiten von Anbaugeräten sind je nach Modell und Land unterschiedlich. Ihr zuständiger Kramer Händler hilft Ihnen gerne weiter.

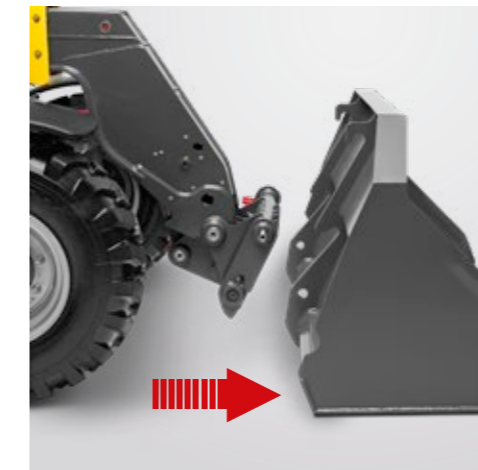

Hydraulischer Gerätewechsel (optional) - Das Kramer Schnellwechselsystem: An das Anbaugerät heranfahren, das Anbaugerät vom Fahrersitz aus aufnehmen und per Rolltaster am Joystick hydraulisch verriegeln. Der Verriegelungszyylinder liegt außerhalb vom Drehpunkt der Schnellwechsellplatte und ist somit nicht im Schmutzbereich.

Reifenprofil-Sortiment



- sehr gute Traktion auf harten Untergründen
- exzellente Stabilität
- hohe Verschleißfestigkeit
- Schnitt- und Stoßempfindlich

Mehrzweckprofil



- hoher Schutz vor Anprall- und Schnittverletzungen
- hohe Tragfähigkeit
- hervorragende Stabilität und verbesserter Fahrkomfort
- gute Traktion
- hohe Laufeistung

Mehrzweckprofil



- gute Selbstreinigung
- gute Spurführung
- hohe Fahrsicherheit

Traktionsprofil-Diagonal



- gute Laufruhe bei Straßenfahrt
- sehr gute Selbstreinigung
- optimal in matschigem Gelände und auf lehmigen Böden

Traktionsprofil-Radial



- hohe Bodenschonung
- gute Traktion
- gute Selbstreinigung
- geringer Reifeninnendruck

Traktionsprofil-Radial

Die richtige Bereifung eines Teleskopladers spielt im Einsatz eine wichtige Rolle. Genaue Spezifikationen und Verfügbarkeiten der Reifen sind je nach Modell und Land unterschiedlich. Ihr zuständiger Kramer Händler hilft Ihnen gerne weiter.

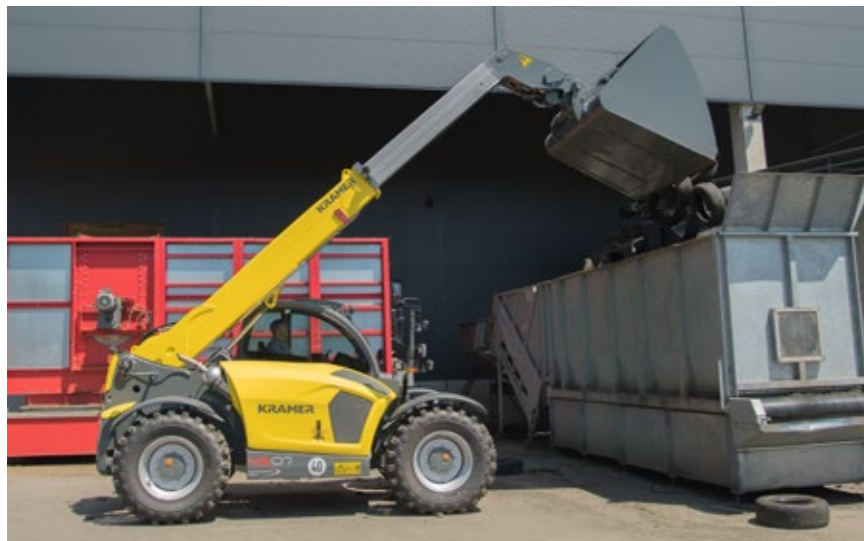

EquipCare - Telematik

Alle Informationen auf einen Blick

Immer einen Schritt voraus, denn EquipCare liefert Daten, Fakten und Antworten auf die Fragen: Wo befindet sich gerade meine Maschine und wann sind Wartungen und der Austausch von Verschleißteilen wirtschaftlich sinnvoll? Das hilft Ihnen Ausfälle zu vermeiden und die Lebensdauer Ihrer Maschine zu erhöhen.

Wie funktioniert es?

EquipCare ist bei allen Kramer Fahrzeugen serienmäßig verbaut. Es beinhaltet ein Telematikmodul, welches Daten von den Maschinen sammelt und über eine Cloud an den Manager oder die App spielt. Hier können Sie als EquipCare Nutzer die Daten einsehen und bewerten.

Der EquipCare Manager ist das Hauptportal zu den Telematikdaten Ihrer Fahrzeuge und wird über den Computer gesteuert. Die EquipCare App ist für den mobilen Zugriff und hält Sie über alles auf dem Laufenden, ganz gleich, wo Sie gerade sind.

Ihre Vorteile:

Dank EquipCare wissen Sie immer wo sich Ihre Maschine gerade befindet. Falls die Maschine eine zuvor definierte Geozone verlässt, erhalten Sie eine Nachricht auf Ihr Smartphone oder Ihren Computer. Sämtliche Ereignisse werden im Detail angezeigt, von der Fehlermeldung bis hin zu durchgeführten Wartungen. Auch unnötige Standzeiten werden vermieden und die Betriebsdauer wird exakt erfasst.

Die Maschine hat ein Problem erkannt? Melden Sie dies direkt über die App bei Ihrem Händler vor Ort und eine erste Ferndiagnose kann durchgeführt werden. Dank der proaktiven Kommunikation ihrer Maschine werden Sie über alles rechtzeitig informiert.

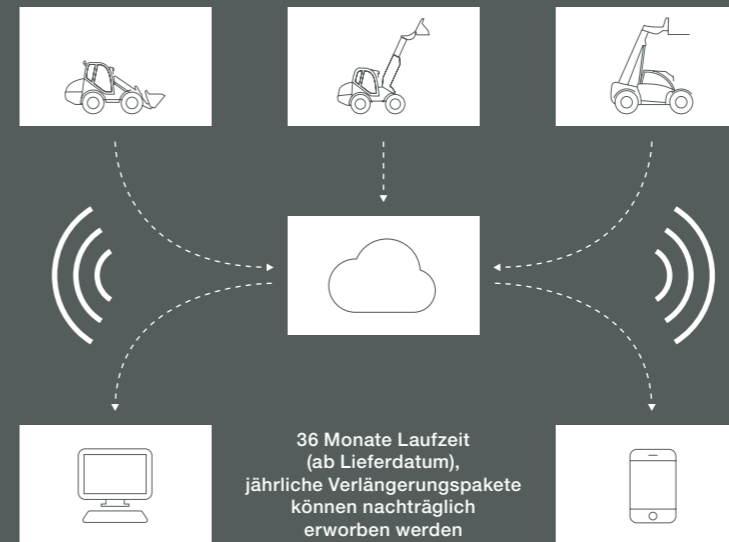

Gewährleistungsverlängerung

Wir bieten Ihnen die Möglichkeit, den Schutz Ihrer Maschine auf 24, 36, 48 bzw. 60 Monate zu verlängern. Lassen Sie sich hierzu von Ihrem Kramer Händler beraten.

Weitere Informationen erhalten Sie hier:
www.kramer.de/equipcare

JETZT SCANNEN!



EQUIPCARE

Die Telematikportale sind für Sie rund um die Uhr erreichbar:



EquipCare - Manager: Die genaue Position bzw. die GPS-Daten Ihrer Maschinen können jederzeit in Ihrem passwortgeschützten Bereich eingesehen werden.

www.kramer.de/equipcarelogin

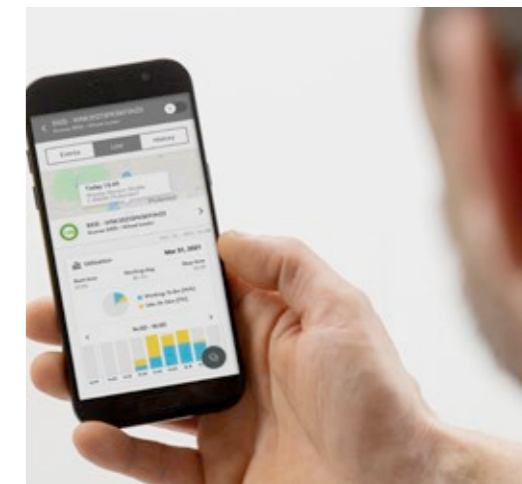

EquipCare - App: Die App bietet Ihnen eine Vielzahl an Funktionen, um auch unterwegs auf Ihre Maschinendaten und Informationen zurückgreifen zu können. Einfach die App im Google Play Store oder im Apple App Store herunterladen und installieren.

◀ Hier geht es zur App

Kramer Teleskoplader auf einen Blick

Robust

- Verwindungssteifer Rahmen für maximale Belastbarkeit der Maschine
- Seitliche Abstützung der Ladeanlage bei Schubarbeiten
- Große Überlappung zwischen Innen- und Außenarm sowie 13 Gleitelemente
- Serienmäßige Endlagendämpfung im Hub-, Teleskop- und Kippzylinder
- Robuste Kramer-Schnellwechselplatte

Intelligent

- Smart Handling: Mehr Produktivität und große Arbeitserleichterung
- Smart Driving: Reduzierte Drehzahl (auf minimal 1.550 U/min) bei maximaler Fahrgeschwindigkeit zur Geräusch- und Verbrauchsreduzierung
- Smart Loading: Automatische Schaufelrückführung mit Rüttelfunktion für schnellere Ladezyklen
- Laststabilisator mit Automatikfunktion

Leistungsstark

- Drehmomentstarke und sparsame Motoren von Deutz
- Effizienter und kraftvoller Fahrtrieb ecospeed und ecospeedPRO für maximale Schubkraft und gleichzeitig höchste Feinfühligkeit
- Stufenloser Fahrtrieb: Beschleunigung bis 40 km/h und immer die maximale Schubkraft
- Hydraulikleistung von bis zu 187 l/min
- Einstellbare Hydraulikgeschwindigkeit und Ölmengeverstellung für Zusatzsteuerkreise

Komfortabel

- Optimierte Rundumsicht und Panoramafrontscheibe
- Große Kabine und ergonomische Bedienung
- Bedienelemente farblich markiert und in Gruppen zusammengefasst
- 7 Zoll Farbdisplay Serie: Alle Maschineninformationen und Einstellungen auf einen Blick
- Druckentlastung für den dritten Steuerkreis am Schwanenhals

Vielseitig

- Große Optionsvielfalt um alle Anforderungen zu erfüllen
 - Vielzahl an Anbaugeräten für alle Einsätze
 - Druckluftbremsanlage und hydraulische Anhängerbremse direkt ab Werk
-

Technische Daten

Betriebs- und Leistungsdaten		Einheit	3007	3507	4007
Max. Nutzlast (LSP 500 mm)	kg		3.000	3.500	4.000
Max. Stapelhöhe	mm		7.000	7.000	7.000
Nutzlast bei max. Stapelhöhe	kg		2.000	2.200	2.400
Nutzlast bei max. Reichweite	kg		1.000	1.200	1.500
Stapelhöhe bei max. Nutzlast	mm		5.500	5.220	4.500
Reichweite bei max. Nutzlast	mm		1.780	1.680	1.720
Max. Reichweite	mm		3.760	3.760	3.760
Wenderadius über Reifen	mm		3.840	3.840	3.840
Betriebsgewicht	kg		5.920 - 7.250	6.170 - 7.500	6.810 - 7.850
Motor		Einheit			
Fabrikat	-		Deutz	Deutz	Deutz
Typ/Bauart	-		TCD 3.6 / L4	TCD 3.6 / L4	TCD 3.6 / L4
Leistung	kW/PS		100 / 136	100 / 136	100 / 136
Max. Drehmoment	Nm		500	500	500
Hubraum	cm ³		3.621	3.621	3.621
Abgasstufe	-		Stufe V	Stufe V	Stufe V
Abgasnachbehandlung	-		DOC + DPF + SCR	DOC + DPF + SCR	DOC + DPF + SCR
Kraftübertragung		Einheit			
Fahrtrieb	-		Hydrostat	Hydrostat	Hydrostat
Max. Geschwindigkeit	km/h		30	40 (Option)	40 (Option)
Gesamtpendelwinkel an der Hinterachse	°		20	20	20
Differentialsperre	-		Selbstsperrdifferential 45 % in der Vorderachse		
Betriebsbremse	-		Fußbetätigte hydraulische Scheibenbremse		
Feststellbremse	-		Handbetätigte mechanische Scheibenbremse		
Standardbereifung (AS-Profil)	-		405 / 70-24	405 / 70-24	405 / 70-24
Arbeitshydraulik		Einheit			
Arbeitspumpe	-		Zahnradpumpe mit LUDV	Load-Sensing Axialkolbenpumpe	Load-Sensing Axialkolbenpumpe
Max. Förderleistung (Pumpe)	l/min		100	140	140
Max. Druck	bar		260	260	260
Kinematik		Einheit			
Schaufelinhalt	m ³		1,0 - 2,0	1,0 - 2,0	1,0 - 2,0
Gesamtschwenkwinkel des Werkzeugträgers	°		155	155	155
Hubzylinder heben/senken	s		8 / 6	6 / 5	6 / 5
Ausschubzylinder ausfahren/einfahren	s		8 / 7	8 / 7	6 / 7
Kippzylinder auskippen/einkippen	s		4 / 4	3 / 3	3 / 3
Füllmengen		Einheit			
Kraftstofftank	l		100	100	100
DEF-Tank	l		9,5	9,5	9,5
Hydrauliktank	l		100	100	100
Hydraulikanlage (gesamt)	l		170	170	170
Geräuschemissionen*		Einheit			
Gemessener Wert	dB(A)		105	105	105
Garantierter Wert	dB(A)		106	106	106
Geräuschpegel am Fahrerohr	dB(A)		72	72	72
Vibrationen**		Einheit			
Schwingungsgesamtwert der oberen Körpergliedmaße	-		< 2,5 m/s ² (< 8.2 feet/s ²)		
Höchster Effektivwert der gewichteten Beschleunigung für den Körper	-		< 0,5 m/s ² (< 1.64 feet/s ²)* < 1,28 m/s ² (4.19 feet/s ²)*		

* Information: Die Messung erfolgt nach den Anforderungen der Norm EN 1459 und der Richtlinie 2000/14/EG. Messplatz: Asphaltierte Oberfläche.

** Messunsicherheiten wie in ISO/TR 25398:2006 angegeben. Bitte unterweisen bzw. informieren Sie den Bediener über mögliche Gefahren durch Vibrationen.
*** auf ebenem und befestigten Untergrund bei entsprechender Fahrweise
**** Einsatz in der Gewinnung unter harten Umweltbedingungen

Technische Daten

Betriebs- und Leistungsdaten		Einheit	3610	4507	5007
Max. Nutzlast (LSP 500 mm)	kg		3.600	4.500	4.800
Max. Stapelhöhe	mm		9.500	7.017	7.017
Nutzlast bei max. Stapelhöhe	kg		510 / 1.450**	3.300	3.500
Nutzlast bei max. Reichweite	kg		400	1.500	1.700
Stapelhöhe bei max. Nutzlast	mm		4.600	5.100	5.600
Reichweite bei max. Nutzlast	mm		1.800	1.600	1.700
Max. Reichweite	mm		6.500	3.790	3.790
Wenderadius über Reifen	mm		3.840	3.755	4.240
Betriebsgewicht	kg		7.600 - 8.200	8.100 - 9.100	8.600 - 9.600
Motor		Einheit			
Fabrikat	-		Deutz	Deutz	Deutz
Typ/Bauart	-		TCD 3.6 / L4	TCD 3.6 / L4	TCD 3.6 / L4
Leistung	kW/PS		100 / 136	100 / 136	100 / 136
Max. Drehmoment	Nm		500	500	500
Hubraum	cm ³		3.621	3.621	3.621
Abgasstufe	-		Stufe V	Stufe V	Stufe V
Abgasnachbehandlung	-		DOC + DPF + SCR	DOC + DPF + SCR	DOC + DPF + SCR
Kraftübertragung		Einheit			
Fahrtrieb	-		Hydrostat	ecospeed	ecospeed
Max. Geschwindigkeit	km/h		40 (Option)	40	40 (Option)
Gesamtpendelwinkel an der Hinterachse	°		20	20	20
Differentialsperre	-		Selbstsperrdifferential 45% in der Vorderachse 100% in der Vorderachse		
Betriebsbremse	-		Fußbetätigte hydraulische Scheibenbremse		Fußbetätigte hydraulische Ölbad-Lamellenbremse
Feststellbremse	-		Handbetätigte mechanische Scheibenbremse		Elektro-hydraulische Lamellenbremse
Standardbereifung (AS-Profil)	-		405 / 70-24	460 / 70R24	460 / 70R24
Arbeitshydraulik		Einheit			
Arbeitspumpe	-		Load-Sensing Axialkolbenpumpe		
Max. Förderleistung (Pumpe)	l/min		140	140	140 (Serie) / 187 (Option)
Max. Druck	bar		260	260	260
Kinematik		Einheit			
Schaufelinhalt	m ³		1,0 - 2,0	1,2 - 3,0	1,2 - 3,0
Gesamtschwenkwinkel des Werkzeugträgers	°		155	152	152
Hubzylinder heben/senken	s		6 / 6	6,5 / 5	6,5 / 5
Ausschubzylinder ausfahren/einfahren	s		9 / 13	6 / 7	6 / 7
Kippzylinder auskippen/einkippen	s		3 / 3	3,5 / 3	3,5 / 3
Füllmengen		Einheit			
Kraftstofftank	l		100	180	180
DEF-Tank	l		9,5	12	12
Hydrauliktank	l		100	100	100
Hydraulikanlage (gesamt)	l		170	190	190
Geräuschemissionen*		Einheit			
Gemessener Wert	dB(A)		105	104	104
Garantierter Wert	dB(A)		106	106	106
Geräuschpegel am Fahrerohr	dB(A)		72	72	72
Vibrationen***		Einheit			
Schwingungsgesamtwert der oberen Körpergliedmaße	-		< 2,5 m/s ² (< 8.2 feet/s ²)		
Höchster Effektivwert der gewichteten Beschleunigung für den Körper	-		< 0,5 m/s ² (< 1.64 feet/s ²)* < 1,28 m/s ² (4.19 feet/s ²)*		

* Information: Die Messung erfolgt nach den Anforderungen der Norm EN 1459 und der Richtlinie 2000/14/EG. Messplatz: Asphaltierte Oberfläche.
** mit mechanischer Pendelachssperre

*** Messunsicherheiten wie in ISO/TR 25398:2006 angegeben. Bitte unterweisen bzw. informieren Sie den Bediener über mögliche Gefahren durch Vibrationen.
**** auf ebenem und befestigten Untergrund bei entsprechender Fahrweise
***** Einsatz in der Gewinnung unter harten Umweltbedingungen

Technische Daten

Betriebs- und Leistungsdaten		Einheit	5507	4209	5509
Max. Nutzlast (LSP 500 mm)	kg		5.500	4.200	5.500
Max. Stapelhöhe	mm		7.017	8.750	8.750
Nutzlast bei max. Stapelhöhe	kg		4.000	4.200	1.300 / 5.500**
Nutzlast bei max. Reichweite	kg		2.000	1.500	2.200
Stapelhöhe bei max. Nutzlast	mm		5.500	8.750	6.400 / 8.750**
Reichweite bei max. Nutzlast	mm		1.890	2.000	2.400
Max. Reichweite	mm		3.900	4.790	4.790
Wenderadius über Reifen	mm		4.240	4.415	4.415
Betriebsgewicht	kg		9.500 - 10.500	9.000 - 10.500	10.500 - 11.500
Motor		Einheit			
Fabrikat	-		Deutz	Deutz	Deutz
Typ/Bauart	-		TCD 4.1 / L4	TTCD 3.6 / L4	TCD 4.1 / L4
Leistung	kW/PS		115 / 156	100 / 136	115 / 156
Max. Drehmoment	Nm		609	500	609
Hubraum	cm ³		4.038	3.621	4.038
Abgasstufe	-		Stufe V	Stufe V	Stufe V
Abgasnachbehandlung	-		DOC + DPF + SCR	DOC + DPF + SCR	DOC + DPF + SCR
Kraftübertragung		Einheit			
Fahrtrieb	-		ecospeedPRO	ecospeed	ecospeedPRO
Max. Geschwindigkeit	km/h		40	40 (Option)	40
Gesamtpendelwinkel an der Hinterachse	°		20	20	20
Differentialsperre	-		100% in der Vorderachse		
Betriebsbremse	-		Fußbetätigte hydraulische Ölbad-Lamellenbremse		
Feststellbremse	-		Elektro-hydraulische Lamellenbremse		
Standardbereifung (AS-Profil)	-		460 / 70R24	460 / 70R24	460 / 70R24
Arbeitshydraulik		Einheit			
Arbeitspumpe	-		Load-Sensing Axialkolbenpumpe		
Max. Förderleistung (Pumpe)	l/min		187	140 (Serie) / 187 (Option)	187
Max. Druck	bar		260	215	260
Kinematik		Einheit			
Schaufelinhalt	m ³		1,2 - 4,0	1,2 - 3,0	1,2 - 4,0
Gesamtschwenkwinkel des Werkzeugträgers	°		152	152	152
Hubzylinder heben/senken	s		6,5 / 6	9,4 / 7,5	9,4 / 7,5
Ausschubzylinder ausfahren/einfahren	s		6 / 6	7,1 / 8,3	7,1 / 8,3
Kippzylinder auskippen/einkippen	s		3,5 / 3	4,0 / 3,4	4 / 3,4
Füllmengen		Einheit			
Kraftstofftank	l		180	180	180
DEF-Tank	l		12	12	12
Hydrauliktank	l		100	100	100
Hydraulikanlage (gesamt)	l		190	190	190
Geräuschemissionen*		Einheit			
Gemessener Wert	dB(A)		105	104	104
Garantierter Wert	dB(A)		106	106	106
Geräuschpegel am Fahrerohr	dB(A)		72	72	72
Vibrationen***		Einheit			
Schwingungsgesamtwert der oberen Körpergliedmaße	-		< 2,5 m/s ² (< 8.2 feet/s ²)		
Höchster Effektivwert der gewichteten Beschleunigung für den Körper	-		< 0,5 m/s ² (< 1.64 feet/s ²)* < 1,28 m/s ² (4.19 feet/s ²)*		

* Information: Die Messung erfolgt nach den Anforderungen der Norm EN 1459 und der Richtlinie 2000/14/EG. Messplatz: Asphaltierte Oberfläche.
** mit hydraulischem Niveaueausgleich

*** Messunsicherheiten wie in ISO/TR 25398:2006 angegeben. Bitte unterweisen bzw. informieren Sie den Bediener über mögliche Gefahren durch Vibrationen.
**** auf ebenem und befestigten Untergrund bei entsprechender Fahrweise
***** Einsatz in der Gewinnung unter harten Umweltbedingungen

Abmessungen

Teleskopklader bis 9,50 m Stapelhöhe						
Abmessungen		Einheit	3007	3507	4007	3610
A	Gesamtlänge ^{1,2,3}	mm	4.880	4.880	4.880	5.030
B	Gesamtlänge mit Schaufel ⁴	mm	5.600	5.600	5.600	5.830
C	Gesamtbreite ohne Schaufel ⁵	mm	2.285	2.285	2.285	2.285
D	Spur vorne/hinten ⁶	mm	1.880	1.880	1.880	1.880
E	Gesamthöhe ⁷	mm	2.310 (Serie) 2.490 (Option)	2.310 (Serie) 2.490 (Option)	2.310 (Serie) 2.490 (Option)	2.310 (Serie) 2.490 (Option)
F	Kabinenbreite	mm	990	990	990	990
G	Radstand mittig	mm	2.850	2.850	2.850	2.850
H	Bodenfreiheit ⁷ unter Achse und Getriebe, Watttiefe	mm	415	415	415	415
I	Abstand Mitte Hinterrad zum Heck ^{1,2,3}	mm	740	740	740	740
J	Hinterer Anfahrwinkel (Böschungswinkel) ⁸	°	60	60	60	60
K	Einkippwinkel ⁴	°	49	49	49	44
L	Auskipwinkel ⁴	°	41	41	41	45
M	Überladehöhe ⁷	mm	4.520	4.520	4.520	4.700
	M1 eingefahren M2 ausgefahren		6.820	6.820	6.820	9.330
N	Ausschütthöhe ⁷	mm	4.030	4.030	4.030	4.200
	N1 eingefahren N2 ausgefahren		6.330	6.330	6.330	8.760
O	Schüttweite ausgefahren	mm	110	110	110	1.980
P	Tele Auszugslänge	mm	5.255	5.255	5.255	5.480
	P1 eingefahren P2 ausgefahren		7.820	7.820	7.820	10.120
Q	Gesamthöhe mit Rundumkennleuchte	mm	2.540	2.540	2.540	2.540
R	Gesamthöhe Teleskoparm-Lagerung im Rahmen ⁷	mm	1.600	1.600	1.600	1.600
S	Abstand Mitte Vorderrad zur Schaufelvorderkante	mm	1.920	1.920	1.920	2.250
T	Abstand Mitte Vorderrad-Lagerung Schnellwechselrahmen	mm	1.200	1.200	1.200	1.440
U	Schaufeldrehpunkt ⁷	mm	5.035	5.035	5.035	5.300
	U1 eingefahren U2 ausgefahren		7.335	7.335	7.335	10.000
V	Transportstellung mit Anbaugerät	mm	250	250	250	250
-	Wenderadius Außenkante Räder	mm	3.840	3.840	3.840	3.840
-	Wenderadius Außenkante Schaufel	mm	5.000	5.000	5.000	5.025
-	Einstiegshöhe ⁷ Kabinenboden	mm	720	720	720	720

¹ mit Hitch-Kupplung + 320 mm (3007, 3507, 4507, 5007, 5507); + 154 mm (5509)

² mit höhenverstellbarer Anhängerkupplung + 320 mm (3007, 3507, 4507, 5007, 5507)

³ mit fester Anhängerkupplung + 200 mm (3007, 3507, 4507, 5007, 5507)

⁴ mit Standardschaufel

⁵ abhängig von der Bereifung, mit eingeklappten Spiegeln

⁶ - 60 mm bei 460/70-24 (3007, 3507); + 20 mm bei 500/70R24; + 40 mm bei 440/70R28; + 60 mm bei 17.5-25 (4507, 5507, 5007, 5509)

⁷ Maschinenmaße können je nach Bereifung variieren

⁸ mit Hitch-Anhängerkupplung 32° (3007, 3507)

Abmessungen

Teleskoplader bis 9,50 m Stapelhöhe

Abmessungen	Einheit	4507	5007	5507	4209	5509
A Gesamtlänge ^{1, 2, 3}	mm	4.985	4.985	4.985	5.600 - 5.890	5.600 - 5.890
B Gesamtlänge mit Schaufel ⁴	mm	6.160	6.160	6.160	6.690	6.690
C Gesamtbreite ohne Schaufel ⁵	mm	2.500	2.500	2.500	2.500	2.500
D Spur vorne/hinten ⁶	mm	1.995 - 2.065	1.995 - 2.065	1.995 - 2.065	1.995 - 2.065	1.995 - 2.065
E Gesamthöhe ⁷	mm	2.570	2.570	2.570	2.570	2.570
F Kabinenbreite	mm	990	990	990	990	990
G Radstand mittig	mm	2.950	2.950	2.950	3.150	3.150
H Bodenfreiheit ⁷ unter Achse und Getriebe, Wassertiefe	mm	418	418	418	412	412
I Abstand Mitte Hinterrad zum Heck ^{1, 2, 3}	mm	950 - 1.100	950 - 1.100	950 - 1.100	1.140	1.140
J Hinterer Anfahrwinkel (Böschungswinkel) ⁸	°	35	35	35	32	32
K Einkippwinkel ⁴	°	45	45	45	45	45
L Auskippwinkel ⁴	°	41	41	41	41	41
M Überladehöhe ⁷ M1 eingefahren M2 ausgefahren	mm	4.518 6.835	4.518 6.835	4.518 6.835	5.545 8.498	5.545 8.498
N Ausschütthöhe ⁷ N1 eingefahren N2 ausgefahren	mm	3.865 6.183	3.865 6.183	3.865 6.183	5.015 7.997	5.015 7.997
O Schüttweite ausgefahren	mm	495	495	495	63	63
P Tele Auszugslänge P1 eingefahren P2 ausgefahren	mm	5.287 7.604	5.287 7.604	5.287 7.604	6.277 9.243	6.277 9.243
Q Gesamthöhe mit Rundumkennleuchte	mm	2.740	2.740	2.740	2.740	2.740
R Gesamthöhe Teleskoparm-Lagerung im Rahmen ⁷	mm	1.761	1.761	1.761	1.935	1.935
S Abstand Mitte Vorderrad zur Schaufelvorderkante	mm	max. 2.260	max. 2.260	max. 2.260	max. 2.400	max. 2.400
T Abstand Mitte Vorderrad-Lagerung Schnellwechselrahmen	mm	753	753	753	1.310	1.310
U Schaufeldrehpunkt ⁷ U1 eingefahren U2 ausgefahren	mm	5.092 7.409	5.092 7.409	5.092 7.409	6.116 9.083	6.116 9.083
V Transportstellung mit Anbaugerät	mm	250	250	250	250	250
- Wenderadius Außenkante Räder	mm	4.240	4.240	4.240	4.415	4.415
- Wenderadius Außenkante Schaufel	mm	5.265	5.265	5.265	5.650	5.650
- Einstiegshöhe ⁷ Kabinenboden	mm	975	975	975	975	975

¹ mit Hitch-Kupplung + 320 mm (3007, 3507, 4507, 5007, 5507); + 154 mm (5509)

² mit höhenverstellbarer Anhängerkupplung + 320 mm (3007, 3507, 4507, 5007, 5507)

³ mit fester Anhängerkupplung + 200 mm (3007, 3507, 4507, 5007, 5507)

⁴ mit Standardschaufel

⁵ abhängig von der Bereifung, mit eingeklappten Spiegeln

⁶ - 60 mm bei 460/70-24 (3007, 3507); + 20 mm bei 500/70R24; + 40 mm bei 440/70R28; + 60 mm bei 17.5-25 (4507, 5507, 5007, 5509)

⁷ Maschinenmaße können je nach Bereifung variieren

⁸ mit Hitch-Anhängerkupplung 32° (3007, 3507)

Abmessungen

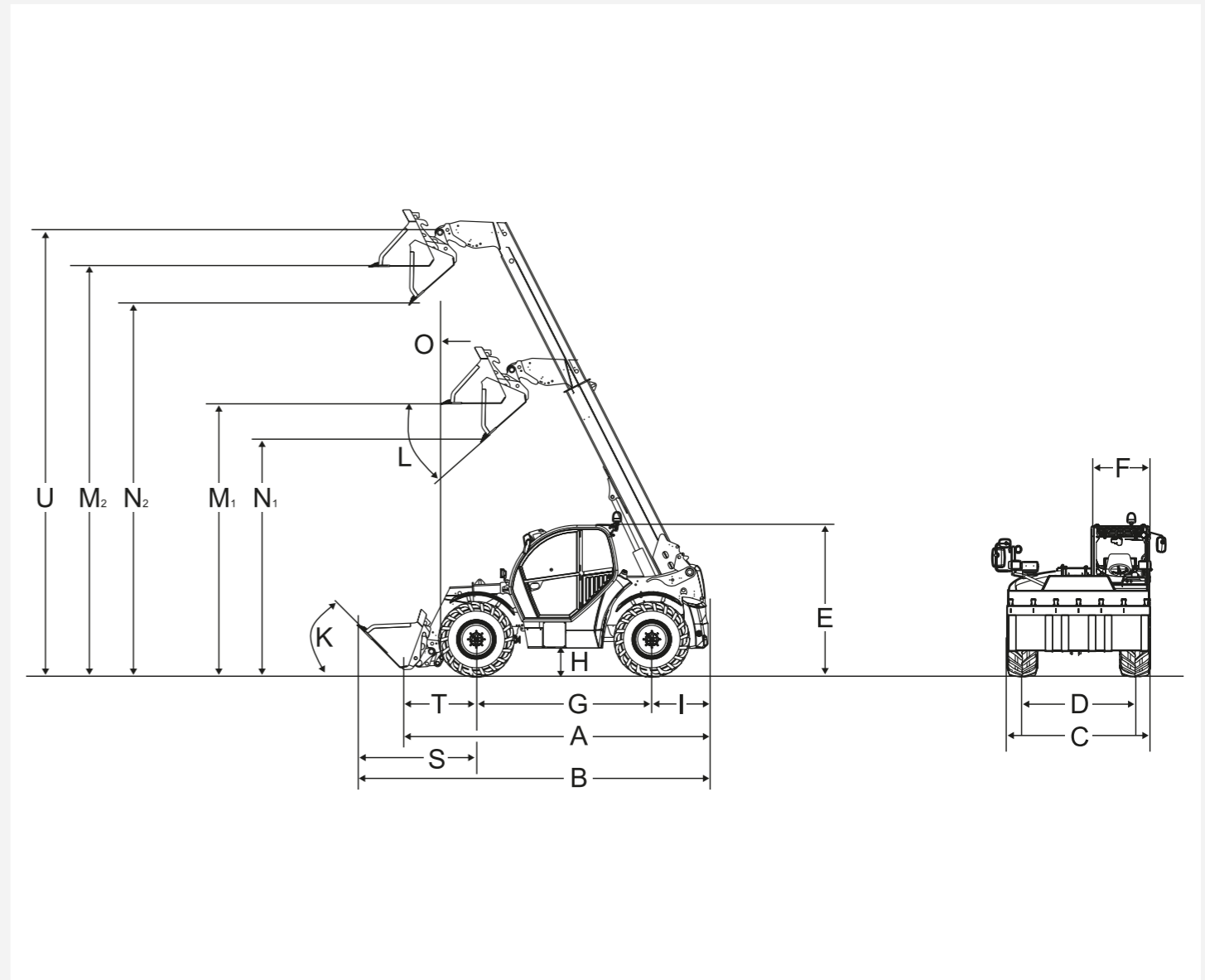

Traglastdiagramme

3007 Traglastdiagramm (mit LSP 500 mm)

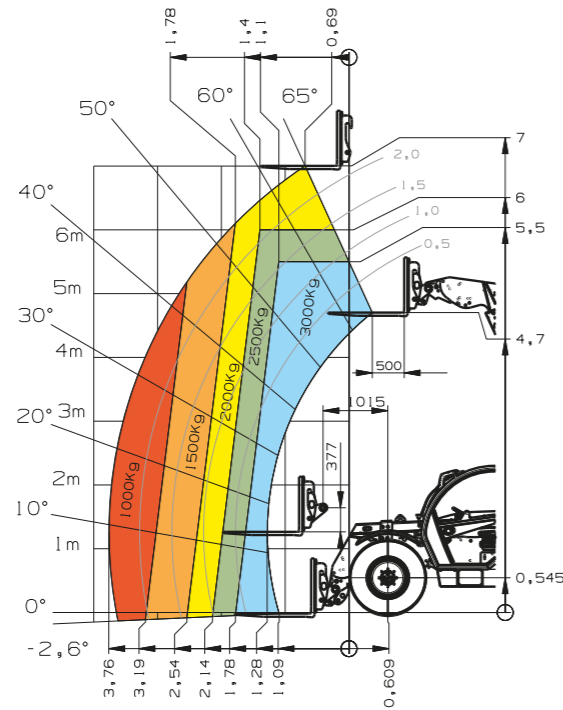

Traglastdiagramme

4007 Traglastdiagramm (mit LSP 500 mm)

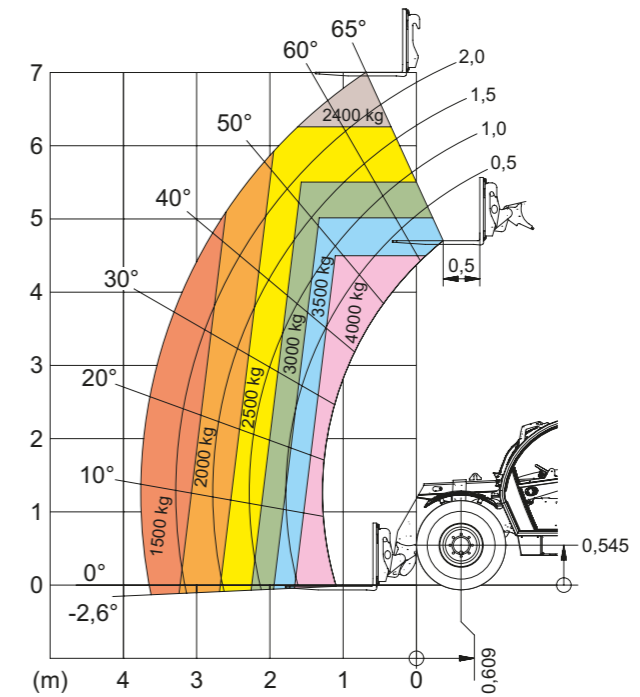

3507 Traglastdiagramm (mit LSP 500 mm)

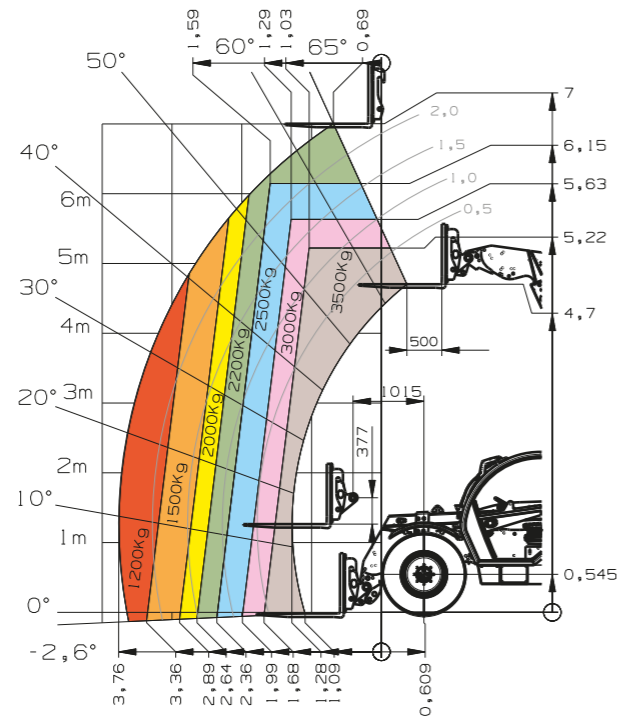

3610 Traglastdiagramm (mit LSP 500 mm) ohne Pendelachssperre

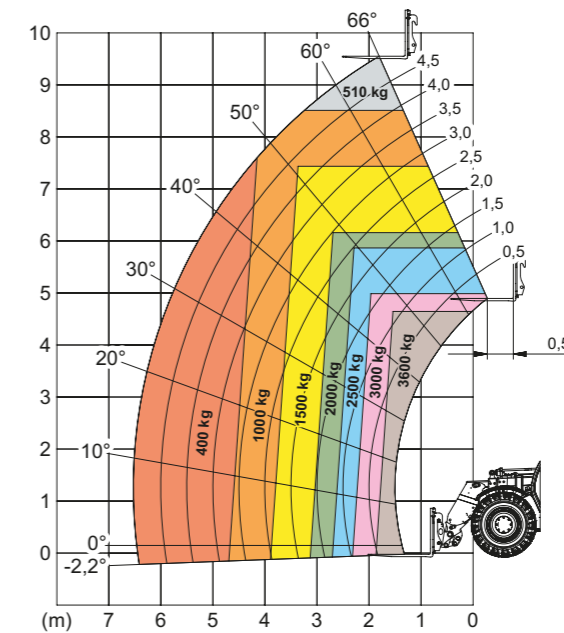

Traglastdiagramme

3610 Traglastdiagramm (mit LSP 500 mm) mit Pendelachssperre

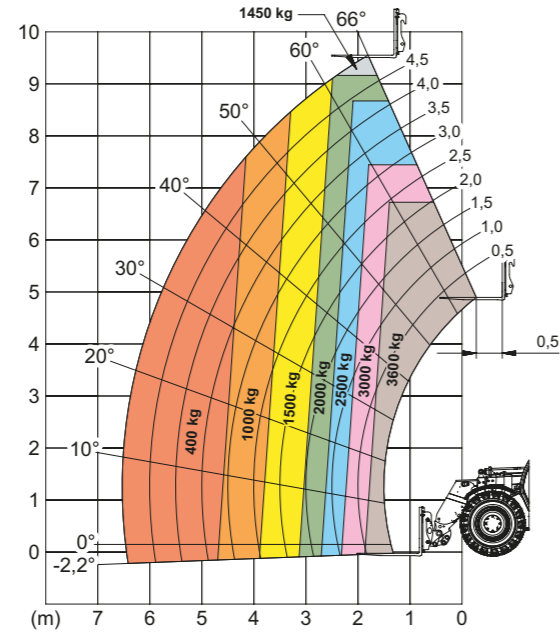

Traglastdiagramme

5007 Traglastdiagramm (mit LSP 500 mm)

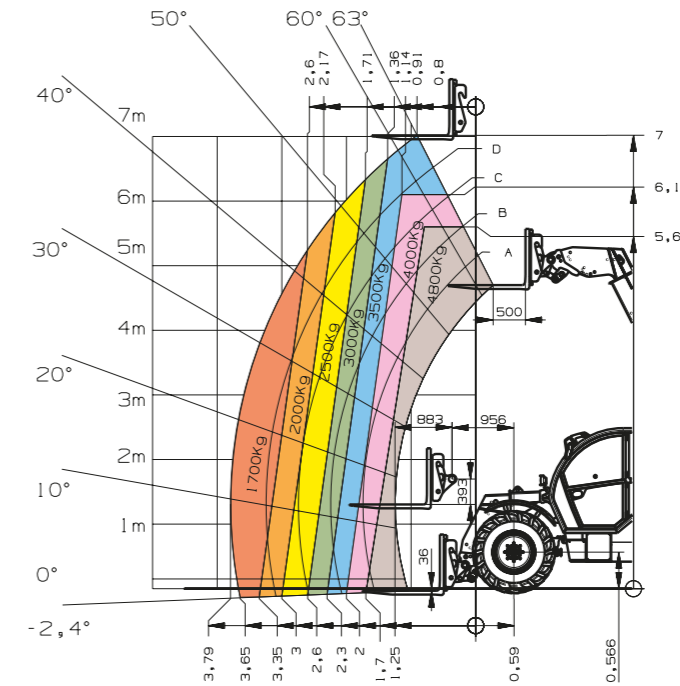

4507 Traglastdiagramm (mit LSP 500 mm)

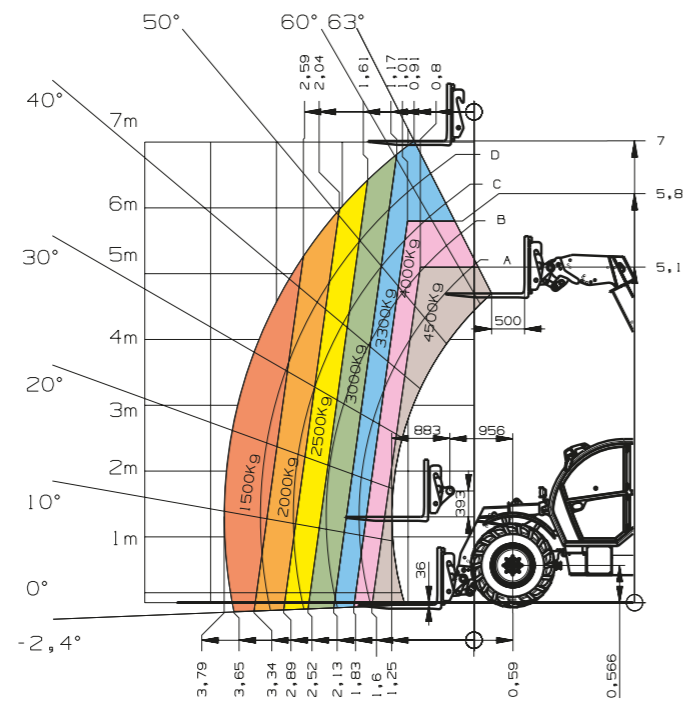

5507 Traglastdiagramm (mit LSP 600 mm)

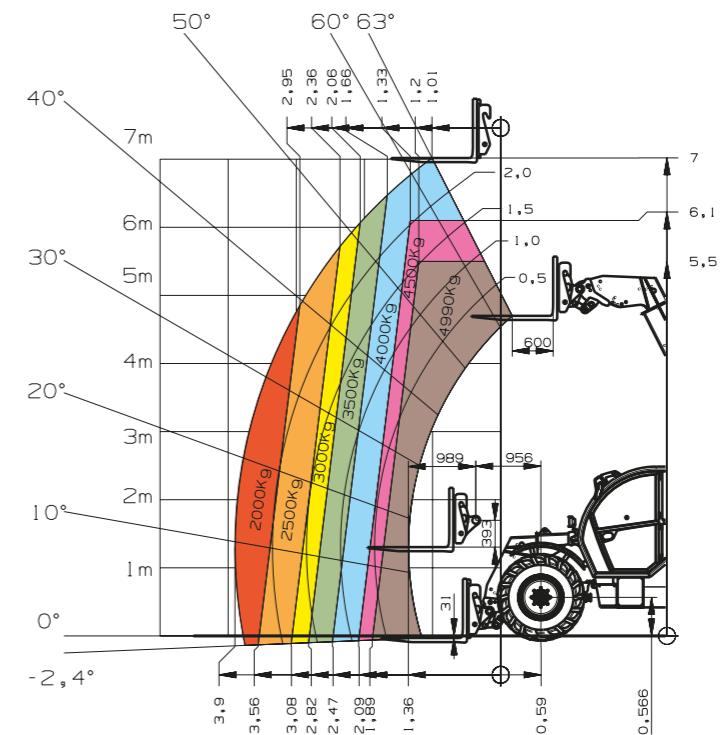

Traglastdiagramme

4209 Traglastdiagramm (mit LSP 500 mm) ohne Pendelachssperre

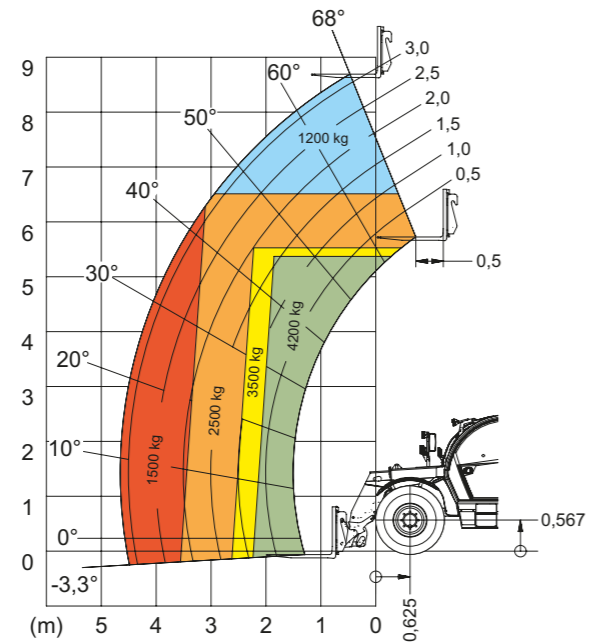

4209 Traglastdiagramm (mit LSP 500 mm) mit Pendelachssperre

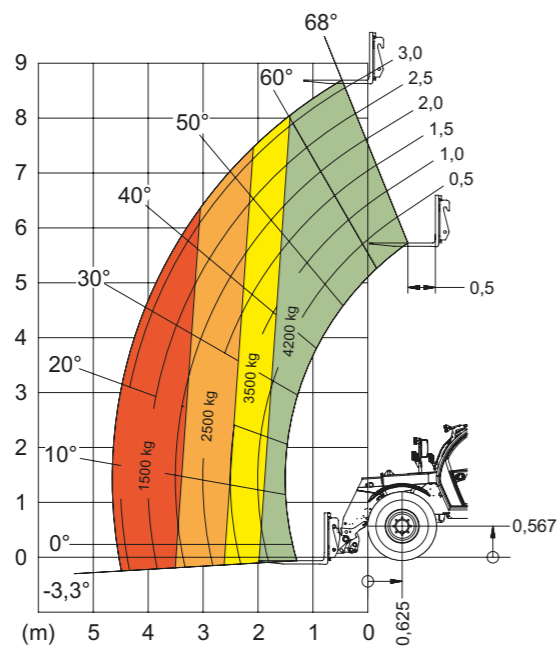

Traglastdiagramme

5509 Traglastdiagramm (mit LSP 600 mm) mit hydraulischem Niveaueausgleich und mit Pendelachssperre

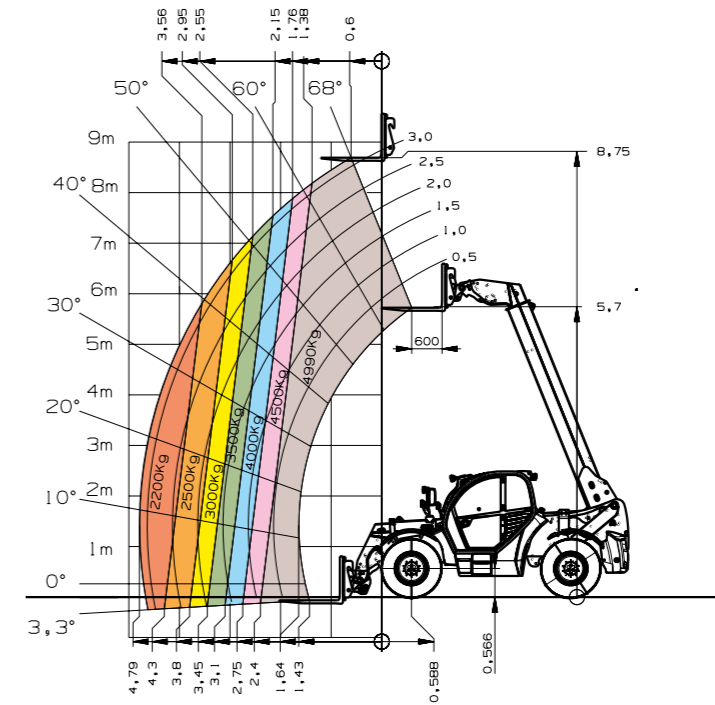

5509 Traglastdiagramm (mit LSP 600 mm) ohne hydraulischen Niveaueausgleich und ohne Pendelachssperre

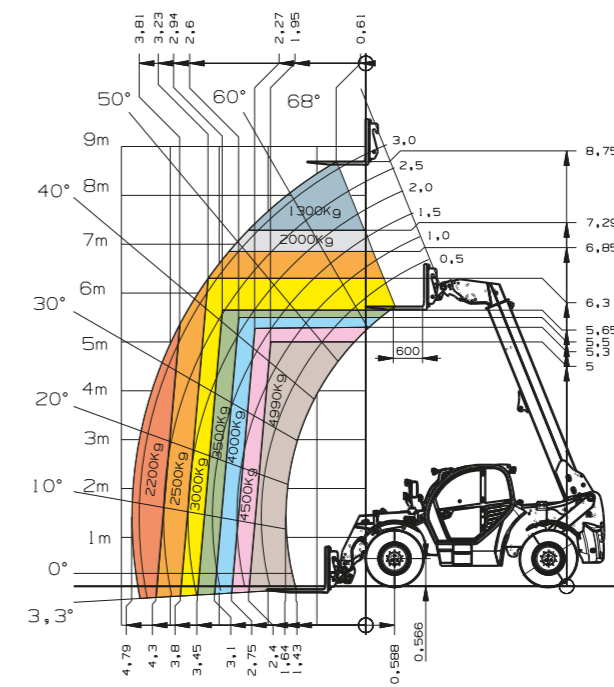

Traglastdiagramme

5509 Traglastdiagramm (mit LSP 600 mm) mit Pendelachssperre

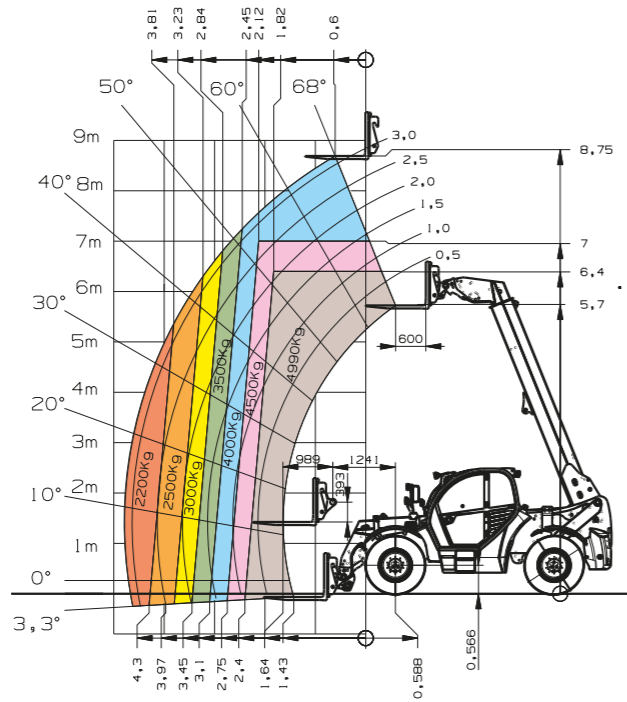

Service und Ersatzteile

Sie sind auf der Suche nach passenden Ersatzteilen oder Bedienungsanleitungen für Ihre Kramer Maschine? Mit Kramer Wartungs- und Reparaturpaketen haben Sie für jede Maschine die passenden Ersatzteile schnell zur Hand. Bei unseren Kramer Händlern erhalten Sie alle benötigten Ersatzteile oder Bedienungsanleitungen. Mit unserem Kramer Dealer Locator finden Sie Ihren Händler vor Ort. Einfach Branche, Postleitzahl oder Wohnort eingeben.

Weitere Informationen erhalten Sie hier:
www.kramer.de/service

Wartung, Diagnose und Reparatur

Die zertifizierten Technikerinnen und Techniker bei Ihrem Vertriebspartner sorgen dafür, dass Ihre Maschinen so schnell wie möglich wieder im Einsatz sind. Weitere Informationen zum Thema Reparatur und Service von Kramer Maschinen können Sie auf unserer Website nachlesen.



Original Ersatzteile

Alle Ersatzteile, die Sie bei Ihrem Kramer Händler beziehen können, entsprechen den hohen Anforderungen unserer Komponentenhersteller. Maßgenauigkeit, Leistung, Passform und Verfügbarkeit in hohem Maße kann Ihnen nur das Originalteil bieten.



Gewährleistung und Sicherheit

Security 24 / Security 36 / Security 48 / Security 60: Mit der erweiterbaren Gewährleistung auf 24, 36, 48 bzw. 60 Monate verlängern unsere Kunden ihre Sorglos-Zeit. Rundum abgesichert sind sie durch den maßgeschneiderten Versicherungsschutz. Lassen Sie sich von Ihrem Händler beraten.



Schulungen und Trainings

Die Kramer Academy ist das moderne Ausbildungszentrum für die Servicetechnikerinnen- und Techniker der Kramer Vertriebspartner. Hier erlernen die Mechanikerinnen und Mechaniker alles, was notwendig ist um die Kramer Maschinen einsatzbereit zu halten und erfahren stetig die Funktionsweisen neuer technischer Systeme.





Radlader
Schaufelinhalt: 0,35 - 1,80 m³



Teleskopradlader
Schaufelinhalt: 0,65 - 1,45 m³



Teleskoplader
Nutzlast: 1.450 - 5.500 kg

Service, der sich sehen lassen kann

Konzentrieren Sie sich auf Ihr Tagesgeschäft – mit unseren umfangreichen Dienstleistungen kümmern wir uns um den Rest. Denn wenn Sie uns brauchen, sind wir für Sie da: kompetent, schnell und bei Bedarf auch direkt vor Ort.



Reparatur & Wartung



Academy



Telematik



Versicherung



Ersatzteile



Finanzierung

Zur Kramer
Händlersuche:
HIER SCANNEN!



KC.EMEA.10020.V05.DE